

CAJAS DE REGISTRO

Caja domiciliaria

Caja domiciliaria elaborada en HDPE. Las uniones de la tubería a la caja domiciliaria se hacen con sellos de caucho que garantizan una completa hermeticidad. El tubo elevador es de longitud variable. Sus paredes ligeramente inclinadas, permiten recolectar eficientemente las aguas servidas.

- Fácil instalación
- Paredes lisas para fácil limpieza
- Producto de máxima calidad

CAJA DOMICILIARIA	DIMENSIONES
	440 x 160 mm
	440 x 220 mm
	440 x 175mm

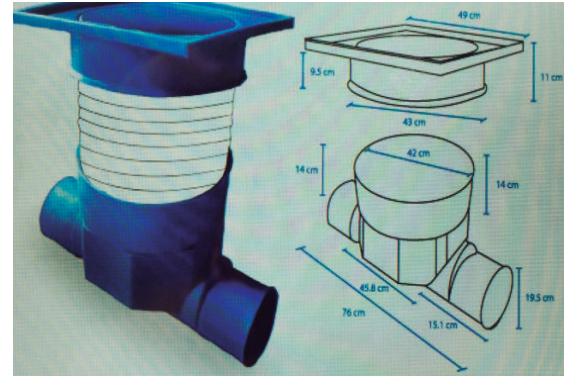

CAJAS DE REGISTRO

Cajas de revisión

Caja domiciliaria elaborada en polietileno de alta densidad. Reemplaza a las cajas tradicionales de hormigón. Fácil y rápido de instalar.

- Hermeticidad
- Resistencia estructural y a la corrosión
- Fácil limpieza



- peso pequeña: 4 kg
- peso mediana: 5 kg
- peso grande: 6.5 kg

CAJA DE REVISION	DIMENSIONES
PEQUEÑA	400x365x260 mm
MEDIANA	400x365x325mm
GRANDE	400x365x520 mm